

1

RÈGLEMENT SIMPLIFIÉ BOCCIA

Boccia :

La Boccia est une discipline sportive pratiquée par des personnes en situation de handicap ou valides qui consiste à rapprocher des boules le plus près possible d'un cochonnet « jack », en utilisant la main ou une rampe de lancement.

Le terrain :

Le terrain de jeu de Boccia est divisé en trois zones et mesure environ 6 x 10 m.

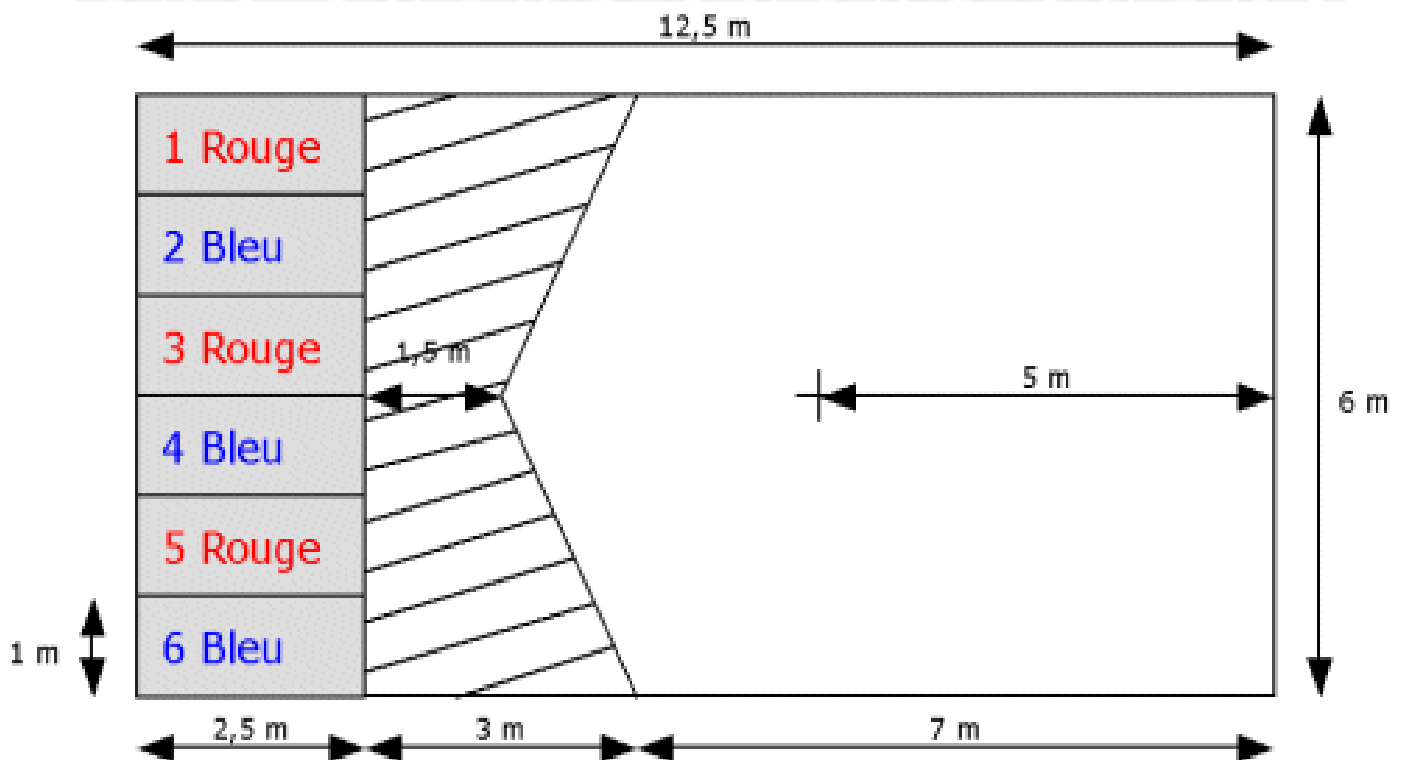

Les équipes :

Elles sont composées de deux personnes, un joueur et un assistant sportif (personne qui dirige la rampe de lancement).

Positionnement du joueur :

Par principe d'équité, le lancer de balle sera effectué grâce à une rampe de lancement pour tous les participants au tournoi.

Les règles du jeu :

Un tirage au sort est effectué pour savoir quel binôme va choisir de commencer ou non et lancer le cochonnet « jack ». Le binôme qui commence la partie doit obligatoirement jouer avec les balles de couleurs rouges.

L'équipe lance la balle et essaie de s'approcher au plus près du jack, le binôme avec les balles bleues fait de même.

Ensuite, c'est le binôme le plus éloigné du jack qui joue jusqu'à s'être rapproché le plus du jack ou ne plus avoir de balles à lancer.

Le jeu continue ainsi jusqu'à ce que toutes les balles soient lancées.

Les points :

Les points sont comptabilisés en fin de manche, le binôme qui a les balles les plus proches du Jack obtient, un point par balle la plus proche.

Dans une manche, le nombre de points maximum est donc de 6.

Déroulement d'une rencontre :

Une rencontre se déroule en quatre manches, le total de points est comptabilisé à la fin de ces manches. Le binôme avec le plus de points remporte la partie.